

МИНИСТЕРСТВО НАУКИ И ВЫСШЕГО ОБРАЗОВАНИЯ
РОССИЙСКОЙ ФЕДЕРАЦИИ

ФЕДЕРАЛЬНОЕ ГОСУДАРСТВЕННОЕ БЮДЖЕТНОЕ ОБРАЗОВАТЕЛЬНОЕ
УЧРЕЖДЕНИЕ ВЫСШЕГО ОБРАЗОВАНИЯ
«РЯЗАНСКИЙ ГОСУДАРСТВЕННЫЙ РАДИОТЕХНИЧЕСКИЙ УНИВЕРСИТЕТ
ИМЕНИ В.Ф. УТКИНА»

Кафедра «Государственного, муниципального и корпоративного управления»

ОЦЕНОЧНЫЕ МАТЕРИАЛЫ ПО ДИСЦИПЛИНЕ

Бережливые технологии в государственном и муниципальном управлении

Направление подготовки
38.03.04 «Государственное и муниципальное управление»

Направленность (профиль) подготовки – Информационные технологии в
государственном и муниципальном управлении

Квалификация выпускника - бакалавр

Формы обучения – очная

Рязань

1. ОБЩИЕ ПОЛОЖЕНИЯ

Оценочные материалы – это совокупность учебно-методических материалов (контрольных заданий, описаний форм и процедур), предназначенных для оценки качества освоения обучающимися данной дисциплины как части ОПОП ВО.

Цель – оценить соответствие знаний, умений и уровня приобретенных компетенций обучающихся целям и требованиям основной образовательной программы в ходе проведения промежуточной аттестации.

Промежуточная аттестация проводится в форме экзамена.

2. ПАСПОРТ ОЦЕНОЧНЫХ МАТЕРИАЛОВ ПО ДИСЦИПЛИНЕ

Контролируемые разделы (темы) дисциплины (результаты по разделам)	Код контролируемой компетенции (или её части)	Наименование оценочного средства
Тема 1. Основы бережливого производства	ОПК-2.4	Экзамен
Тема 2. Виды потерь в процессе	ОПК-2.4	Экзамен
Тема 3. Картирование	ОПК-2.4	Экзамен
Тема 4. 5С, как инструмент для создания высокопроизводительных мест	ОПК-2.4	Экзамен
Тема 5 Пока-йока, канбан, 5 почему, диаграмма ишикавы, автономное обслуживание	ОПК-2.4	Экзамен
Тема 6. Быстрая переналадка, абс-анализ, матрица компетенций	ОПК-2.4	Экзамен
Тема 7. Декомпозиция целей	ОПК-2.4	Экзамен
Тема 8. Проведение эффективных совещаний с использованием бережливых технологий	ОПК-2.4	Экзамен
Тема 9. Управление изменениями в процессе реализации бережливых технологий/лекция	ОПК-2.4	Экзамен
Тема 10. Роль руководителя в процессе управления изменениями при реализации бережливых технологий	ОПК-2.4	Экзамен
Тема 11. Небезопасные действия и небезопасные условия в контексте бережливых технологий	ОПК-2.4	Экзамен
Тема 12. Визуальный менеджмент	ОПК-2.4	Экзамен

3. ОПИСАНИЕ ПОКАЗАТЕЛЕЙ И КРИТЕРИЕВ ОЦЕНИВАНИЯ КОМПЕТЕНЦИЙ

Сформированность каждой компетенции в рамках освоения данной дисциплины оценивается по трехуровневой шкале:

- 1) пороговый уровень является обязательным для всех обучающихся по завершении освоения дисциплины;
- 2) продвинутый уровень характеризуется превышением минимальных характеристик сформированности компетенций по завершении освоения дисциплины;
- 3) эталонный уровень характеризуется максимально возможной выраженностью компетенций и является важным качественным ориентиром для самосовершенствования.

Итоговая оценка по дисциплине выставляется по шкале «неудовлетворительно», «удовлетворительно», «хорошо» и «отлично».

Оценка «неудовлетворительно» выставляется студенту, который не выполнил все предусмотренные задания на уровне порогового.

Оценка «удовлетворительно» выставляется студенту, который выполнил все предусмотренные задания на уровне порогового.

Оценка «хорошо» выставляется студенту, который выполнил все предусмотренные задания на уровне продвинутого.

Оценка «отлично» выставляется студенту, который выполнил все предусмотренные задания на уровне эталонного.

а) описание критериев и шкалы оценивания тестирования:

Шкала оценивания	Критерий
отлично (эталонный уровень)	уровень усвоения материала, предусмотренного программой: процент верных ответов на тестовые вопросы от 85 до 100%
хорошо (продвинутый уровень)	уровень усвоения материала, предусмотренного программой: процент верных ответов на тестовые вопросы от 75 до 84%
удовлетворительно (пороговый уровень)	уровень усвоения материала, предусмотренного программой: процент верных ответов на тестовые вопросы от 65 до 74%
неудовлетворительно	уровень усвоения материала, предусмотренного программой: процент верных ответов на тестовые вопросы от 0 до 64%

б) описание критериев и шкалы оценивания практического задания:

Шкала оценивания	Критерий
отлично (эталонный уровень)	Обязательным условием является выполнение всех предусмотренных в течение семестра заданий (на практических работах и при самостоятельной работе)
хорошо (продвинутый уровень)	
удовлетворительно (пороговый уровень)	
Не удовлетворительно	Студент не выполнил всех предусмотренных в течение семестра текущих заданий (на практических работах и при самостоятельной работе)

4. ТИПОВЫЕ КОНТРОЛЬНЫЕ ЗАДАНИЯ ИЛИ ИНЫЕ МАТЕРИАЛЫ

Коды компетенций	Содержание компетенций
ОПК-2	Способен разрабатывать и реализовывать управленческие решения, меры регулирующего воздействия, в том числе контрольно-надзорные функции, государственные и муниципальные программы на основе анализа социально-экономических процессов
ОПК-2.4	Разрабатывает и реализует государственные и муниципальные программы

а) типовые тестовые вопросы:

- Чем система бережливого производства отличается от программы улучшения?
 - Бережливое производство - это программа улучшения деятельности предприятия.
 - Б) Бережливое производство – это программа радикальной перестройки всей системы управления.**
 - Бережливое производство-это способ компоновки различных типов оборудования.
- Что такое «Стандартные Операционные Карты»?
 - Это документы, содержащие экономическую информацию о деятельности предприятия.
 - Б) Это документы, описывающие шаги (элементы) в процедуре, которым необходимо следовать.**
 - Это документы, описывающие шаги анализа хозяйственной деятельности.
- _____ - это совокупность свойств продукта или услуги, за которые потребитель готов заплатить поставщику. (**ценность**)
- Назовите систему, применяемую в бережливых технологиях и которая соответствует следующей характеристике: это система, при которой изделия производятся и доставляются в

нужное место точно в нужное время и в нужном количестве. (**система точно вовремя**).

5. Как называется в системе бережливого производства «защита от ошибок»?

А) Пока-ёкэ.

Б) Кайзен.

В) Обея.

6) Как называется деятельность, при которой потребляются ресурсы, но не создает ценности для потребителя?

А) Мури.

Б) Муда.

В) Мура.

7. Что такое визуальный контроль?

А) +Визуальный контроль - оценка качества изготовления продукции методом осмотра или тактильным способом.

Б) Визуальный контроль - оценка способа изготовления продукции.

В) Визуальный контроль - оценка времени изготовления продукции методом осмотра.

8. _____ это интервал времени, через который производитель может выпускать продукцию. (**такт**)

9. На какие группы можно разделить действия, выполняемые при переналадке оборудования?

А) выталкивающие и вытягивающие;

Б) первичные и вторичные;

В) +внешние и внутренние;

Г) основные и вспомогательные.

10. Часть операций процесса наладки, которые выполняются при отключенном оборудовании, подлежащего наладке, называются:

А) выталкивающими;

Б) вторичными;

В) +внутренними;

Г) вспомогательными.

11. _____ это промежуток времени, в течение которого осуществляется замена инструмента и оснастки. (**время переналадки**)

12. К какому шагу 5S относится воспитание привычки точного выполнения установленных правил, процедур и технологических операций?

А) 1S

Б) 2S

В) 3S

Г) +4S

б) типовые практические задания:

Задание 1. Система 5S является одним из инструментов поиска и устранения потерь, то есть является системой организации и оптимизации рабочего пространства. Рассматривая систему 5S опишите ее достоинства если она применяется в организации?

Ответ*: использование этой системы дает организации следующие преимущества – рост качества продукции, сокращение количества брака по причине ошибок работников, снижение вероятности несчастных случаев.

*возможный вариант ответа

Задание 2. Из представленных ниже преимуществ использования системы 5S выберите те, которые получает работник и руководитель. Полученные данные занесите в таблице. Преимущества:

- поддержание постоянного порядка на рабочем месте, избегание повторного захламления;
- повышение скорости выполнения заданий;
- снижение утомляемости;

- снижение количества ошибок работников;
- рост удовлетворенности работой;
- повышение производительности труда.

Для работника	Для руководителя

Ответ:

Для работника	Для руководителя
поддержание постоянного порядка на рабочем месте, избегание повторного захламления	повышение скорости выполнения заданий
снижение утомляемости	снижение количества ошибок работников
рост удовлетворенности работой	повышение производительности труда

Задание 3. Начальник цеха сказал, что время такта составляет 35 минут при следующих условиях: За рабочую смену (8 часов) с перерывом на обед в 60 минут и два перерыва на кофе по 10 минут каждый рабочий выпускает 10 изделий. Подтвердите или опровергните утверждение начальника цеха.

Ответ: Время такта составит 40 минут. Если из продолжительности смены в минутах вычтуть время на обеденный перерыв и время на два перерыва на кофе, то остается чистое время работы в размере 400 минут. Выпустить нужно 10 изделий, следовательно, время такта будет равно:

$$400:10=40 \text{ (мин)}$$

Предположение начальника цеха неверное.

Задание 4. Вновь принятый сотрудник получил задание построить карту процесса из предложенных этапов. В какой последовательности нужно расположить представленные этапы построения карты процесса, чтобы получить правильный результат? Правильную последовательность этапов отразите в таблице.

Этапы работы по построению карты процесса:

- А) отслеживание улучшений;
- Б) определение мероприятий по улучшению;
- В) нанесение информационных потоков;
- Г) выбор процесса и четкое определение границ этого процесса и его участков;
- Д) обозначение потерь/проблем;
- Е) определение и нанесение на карту последовательных шагов и сопутствующей информации;
- Ж) составление карты целевого состояния.

№ этапа	1	2	3	4	5	6	7
буква							

Ответ:

№ этапа	1	2	3	4	5	6	7
буква	Г	Е	В	Д	Б	Ж	А

Задание 5. На рисунке представлена диаграмма спагетти с результатами движения сотрудника на своем рабочем месте. Изучите ее и предложите свой вариант движения сотрудника.

Диаграмма спагетти с результатами наблюдения за перемещением сотрудника на его рабочем месте

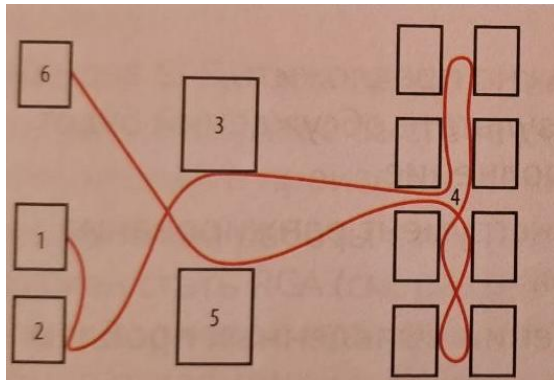

Ответ*: возможная схема передвижения сотрудника по его рабочему месту в процессе выполнения работы.

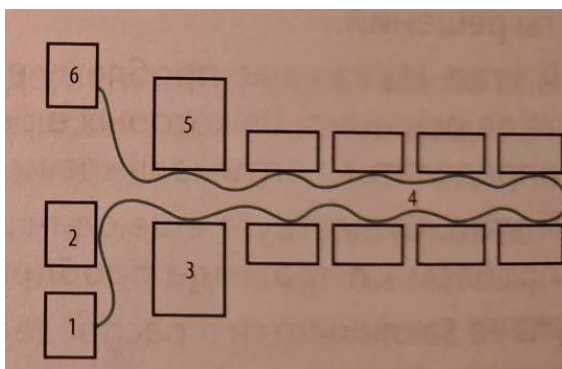

Оператор ЭДО ООО "Компания "Тензор"

ДОКУМЕНТ ПОДПИСАН ЭЛЕКТРОННОЙ ПОДПИСЬЮ

СОГЛАСОВАНО

ФГБОУ ВО "РГРТУ", РГРТУ, Перфильев Сергей Валерьевич,
Заведующий кафедрой ГМКУ

Простая подпись